

# TOTAL

One-Stop Tools Station

TOTAL

## PULIDORA

TP1141806

INDUSTRIAL



# 1400W

# Instrucciones de seguridad



## Precaución

Lea todas las advertencias de seguridad y todas las instrucciones. El incumplimiento de todas las advertencias e instrucciones puede provocar descargas eléctricas, incendios y / o lesiones graves.

El término “herramienta eléctrica” en las advertencias se refiere a su herramienta eléctrica operada por la red (con cable) o herramienta eléctrica operada por batería (inalámbrica).

*Nota: Guarde todas las advertencias e instrucciones para futuras consultas. Debido a nuestro programa continuo I+D+I, las especificaciones de este documento están sujetas a cambios sin previo aviso.*

### 1) Seguridad en el área de trabajo

- a. Mantenga el área de trabajo limpia y bien iluminada para evitar accidentes.
- b. No utilice herramientas eléctricas en atmósferas explosivas, como en presencia de líquidos, gases o polvo inflamables que puedan provocar incendios.
- c. Mantenga alejados a niños y otras personas no autorizadas mientras utiliza una herramienta eléctrica. Las distracciones pueden hacer que pierda el control de la herramienta.

### 2) Seguridad eléctrica

- a. Los enchufes de las herramientas eléctricas deben coincidir con el tomacorriente. Nunca modifique el enchufe de ninguna manera. El uso de un enchufe adecuado reduce el riesgo de descarga eléctrica.
- b. Evite el contacto corporal con superficies conectadas a tierra como tuberías, radiadores, cocinas y refrigeradores. Existe un mayor riesgo de descarga eléctrica si su cuerpo está conectado a tierra.
- c. No exponga las herramientas eléctricas a la lluvia ni a condiciones de humedad. El agua que ingresa a una herramienta eléctrica aumentará el riesgo de descarga eléctrica.
- d. No utilice nunca el cable para transportar, tirar o desenchufar la herramienta eléctrica. Mantenga el cable alejado del calor o del aceite.
- e. Cuando utilice una herramienta eléctrica al aire libre, use un cable de extensión adecuado para uso en exteriores.
- f. Si es inevitable utilizar la herramienta en un lugar húmedo, use un suministro protegido por dispositivo de corriente residual (RCD) para reducir el riesgo de descarga eléctrica.

### 3) Seguridad personal

- a. Manténgase siempre alerta, observe lo que está haciendo y use el sentido común al utilizar la herramienta.
- b. No utilice una herramienta eléctrica si está cansado o bajo la influencia de medicamentos u otras sustancias.
- c. Utilice equipo de protección personal. Utilice siempre protección para los ojos. El equipo de protección, como mascarilla antipolvo, calzado de seguridad antideslizante, casco o protección auditiva que se utilice en las

condiciones adecuadas reducirá las lesiones personales. Tampoco utilice ropa holgada ni joyas.

- d. Evite que la herramienta se encienda de manera involuntaria. Asegúrese de que el interruptor esté en la posición de apagado antes de conectarlo a la fuente de alimentación y de moverla.
- e. Retire cualquier llave de ajuste o llave inglesa antes de encender la herramienta eléctrica. Una llave inglesa o una llave colocada en una parte giratoria de la herramienta eléctrica pueden provocar lesiones graves.
- f. Si se utilizan dispositivos para la extracción y recolección de polvo, asegúrese de que estén conectados correctamente. Utilice adecuadamente estos dispositivos y reducirá peligros relacionados con el polvo.

#### **4) Uso y cuidado de herramientas eléctricas**

- a. No fuerce la herramienta. Utilice la herramienta eléctrica adecuada para cada uso.
- b. No utilice la herramienta eléctrica si no funciona su interruptor de encendido. Cualquier herramienta eléctrica que no se pueda controlar con el interruptor es peligrosa y debe repararse.
- c. Desconecte el enchufe de la fuente de energía antes de realizar cualquier ajuste, cambiar accesorios o almacenar la herramienta para evitar ponerla en marcha accidentalmente.
- d. Utilice la herramienta eléctrica, los accesorios y las brocas, etc. de acuerdo con estas instrucciones, teniendo en cuenta las condiciones de trabajo y el trabajo a realizar. El uso de la herramienta eléctrica para operaciones diferentes a las previstas podría resultar en una situación peligrosa.
- e. Guarde las herramientas eléctricas fuera del alcance de los niños y no permita que personas que no estén familiarizadas con la herramienta la utilicen.
- f. Lleve a cabo un mantenimiento regular de las herramientas eléctricas. Compruebe si hay desalineación o atascamiento de piezas móviles, rotura de piezas y cualquier otra condición que pueda afectar el funcionamiento de las herramientas eléctricas. Si está dañada, haga reparar la herramienta eléctrica antes de usarla. Muchos accidentes son causados por herramientas eléctricas con un mal o mantenimiento.
- g. Mantenga los accesorios limpios y afilados, pues con un mantenimiento adecuado tienen menos probabilidades de atascarse y son más fáciles de controlar.

#### **5) Servicio**

- a. Haga que su herramienta eléctrica sea reparada por una persona calificada y utilice recambios recomendados por el fabricante. Esto garantizará que se mantenga la seguridad de la herramienta eléctrica.

## Reglas de seguridad para el correcto uso



Doble aislamiento para protección adicional



Lea el manual de instrucciones antes de usar.



Conformidad CE.



Utilice gafas de seguridad, protección auditiva y mascarilla antipolvo.



Los residuos de productos eléctricos no deben desecharse con la basura doméstica. Por favor, recicle en las instalaciones correspondientes. Consulte con su autoridad local o minorista para obtener consejos de reciclaje.



Alerta de seguridad. Utilice únicamente los accesorios admitidos por el fabricante.

## Advertencias de seguridad adicionales

### Operaciones de rectificado, lijado, cepillado con alambre, pulido o corte por abrasión

Lea todas las advertencias de seguridad, instrucciones, ilustraciones y especificaciones proporcionadas con esta herramienta eléctrica. El incumplimiento de todas las instrucciones puede provocar descargas eléctricas, incendio y / o lesiones graves.

- No utilizar esta herramienta en operaciones para las cuales no fue diseñada. De lo contrario, puede crear un riesgo y causar lesiones personales.
- No utilice accesorios y útiles o herramientas que no estén específicamente diseñados y recomendados por el fabricante de la herramienta. El hecho de que el accesorio se pueda conectar a la herramienta eléctrica no garantiza una operación segura.
- La velocidad nominal del disco debe ser al menos igual a la velocidad máxima marcada en la herramienta eléctrica. Una herramienta que posee una velocidad mayor a la del útil puede eyectarla de su sujeción.
- El diámetro exterior y el grosor del disco deben estar dentro de la capacidad nominal de sus guardas. Los accesorios de tamaño incorrecto no pueden ser adecuadamente guardados o controlados.
- Para los accesorios montados por bridas, el orificio del accesorio debe ajustarse al diámetro de colocación de la brida.
- No utilice la herramienta dañada. Antes de cada uso, revise los componentes y accesorios, cerciórese que no tengan grietas, rasgaduras o desgaste excesivo; revise el cepillo de alambre en busca de cables sueltos o agrietados. Las brocas

sin filo hacen que la herramienta se fuerce demasiado. Si la herramienta eléctrica se cae, inspeccione si hay daños y reemplace si es necesario.

Después de inspeccionar e instalar un útil, sitúese en una zona segura y verifique que no hay personas en la zona de trabajo cuando haga funcionar la herramienta eléctrica a la máxima velocidad sin carga durante un minuto. Los accesorios dañados normalmente se romperán durante este tiempo de prueba.

- Use equipo de protección personal. Utilice protector facial, gafas de seguridad. De ser necesario, máscaras contra el polvo, protectores para los oídos, guantes y delantal de taller capaces de detener pequeños fragmentos abrasivos o de viruta. La protección ocular debe ser capaz de detener los desechos y partículas voladoras generados por diversas operaciones. La máscara de polvo o respirador debe ser capaz de filtrar las partículas generadas por su operación. La exposición prolongada a ruidos de alta intensidad puede causar pérdida de audición.
- Mantenga a las personas fuera del área de trabajo. Cualquier persona que entre en el área de trabajo debe usar equipo de protección personal. Los fragmentos de la pieza de trabajo o de un accesorio roto pueden soltarse y causar lesiones más allá del área de operación inmediata.
- Sujete la herramienta eléctrica únicamente por superficies de agarre aisladas, cuando realice una operación en la que el útil o herramienta pueda entrar en contacto con cables y/o tuberías (incluso con su propio cable). Puede causar un accidente o descargas eléctricas al operario.
- Coloque el cable de la herramienta alejado del útil giratorio. Si pierde el control, el cable puede ser cortado o enganchado causando graves accidentes.
- Nunca suelte la herramienta eléctrica hasta que el accesorio se haya detenido por completo.
- No haga funcionar la herramienta eléctrica mientras la lleva a su lado. El contacto accidental con el disco podría enganchar su ropa, acercándola hacia su cuerpo.
- Limpie periódicamente las rejillas de ventilación de la herramienta. El ventilador del motor extraerá el polvo hacia dentro de la carcasa y la acumulación excesiva de metal en polvo puede causar peligros eléctricos.
- No utilice la herramienta eléctrica cerca de materiales inflamables. Las chispas podrían encender estos materiales.
- No utilice útiles o herramientas de corte que requieran líquido refrigerante. El uso de agua u otros refrigerantes líquidos puede resultar en electrocución o choque eléctrico.

### Retrocesos y advertencias relacionadas

El retroceso es una reacción repentina cuando se traba o engancha un disco, cojín de respaldo, cepillo o cualquier otro accesorio. El trabado o el enganche provoca un rápido bloqueo del disco que, a su vez, hace que la herramienta eléctrica no controlada sea forzada en la dirección opuesta a la rotación del útil.

El retroceso es el resultado de un uso incorrecto de la herramienta eléctrica y / o de procedimientos o condiciones incorrectos. Esto puede evitarse tomando las precauciones adecuadas.

- Mantenga un agarre firme sobre la herramienta eléctrica para permitirle resistir las fuerzas de contragolpe. Utilice siempre el mango auxiliar, si se proporciona, para un control máximo sobre el retroceso o la reacción de par durante la puesta en marcha. El operario puede controlar las reacciones de par o las fuerzas de retroceso, si se toman las precauciones adecuadas.

- Nunca coloque la mano cerca de la herramienta en marcha, podría rebotar sobre su mano.
- No coloque su cuerpo en el área donde se moverá la herramienta eléctrica si se produce un retroceso. El retroceso impulsará la herramienta en la dirección opuesta al movimiento de la rueda en el punto de contacto.
- Tenga especial cuidado cuando trabaje en esquinas, bordes afilados, etc. Evite que el accesorio rebote y se enganche. Las esquinas, los bordes afilados o los rebotes tienden a enganchar el accesorio giratorio y causar pérdida de control o retroceso.

### Operaciones de rectificado y corte por abrasión

- Utilice sólo los tipos de discos que se recomiendan para su herramienta eléctrica y el protector específico diseñado para la rueda seleccionada. Las ruedas para las cuales la herramienta eléctrica no fue diseñada no pueden ser cubiertas adecuadamente y son inseguras.
- La superficie de corte de los discos abrasivos con centro deprimido debe montarse debajo del plano del filo de la guarda. Una rueda montada incorrectamente que sobresale del plano del filo de la guarda no puede ser protegida adecuadamente.
- El protector debe estar firmemente sujeto a la herramienta eléctrica.
- Los discos sólo deben utilizarse para las aplicaciones recomendadas.
- Siempre utilice los accesorios adecuados para el tamaño y diseño correcto de los discos. Las bridas para los discos deben ser diferentes de las bridas de las muelas abrasivas.
- No use discos desgastados de herramientas eléctricas de mayor tamaño. El disco destinado a una herramienta eléctrica de mayor tamaño no es adecuado para la mayor velocidad de una herramienta más pequeña.

### Operaciones de corte por abrasión

- No "atasque" el disco ni aplique presión excesiva. La sobrecarga en el disco aumenta la susceptibilidad al atascamiento y la posibilidad de retroceso o rotura.
- No coloque el cuerpo cerca de la zona de corte del disco. Cuando el disco se traba en el punto de contacto y ante una eventualidad zapatee, ese retroceso direccionará la herramienta hacia su cuerpo.
- Cuando el disco se atasque por cualquier motivo, apague la herramienta y manténgala inmóvil hasta que se detenga completamente. Nunca intente quitar el disco de corte encendiendo la herramienta nuevamente, de lo contrario podría ocurrir un retroceso. Investigue y tome medidas correctivas para eliminar la causa de atascamiento.
- No reinicie la operación de corte en la pieza de trabajo. Deje que el disco alcance la velocidad máxima y vuelva a realizar el corte con precaución. El disco puede atascarse, subir o retroceder si la herramienta eléctrica se reinicia en la pieza de trabajo.
- Use paneles de apoyo o cualquier pieza de trabajo de gran tamaño para minimizar el riesgo de pinzamiento y retroceso de la herramienta. Las piezas de trabajo grandes tienden a ceder por su propio peso. Los soportes deben colocarse debajo de la pieza de trabajo cerca de la línea de corte y cerca del borde de la pieza de trabajo en ambos lados.
- Tenga mucho cuidado al hacer un "corte de bolsillo" en las paredes existentes u otras áreas ciegas. Se puede cortar tubos de gas o de agua, cableado eléctrico u objetos que pueden provocar retroceso.

## Operaciones de lijado

- No utilice discos sobredimensionados. Siga las recomendaciones del fabricante, al seleccionar el papel de lijado. El papel de lija que se extiende más allá de la almohadilla de lijado presenta un peligro y puede provocar atascamiento y retroceso.

## Operaciones de pulido

- No permita que los residuos de cualquier mota de pulido giren libremente. Quítelos o recórtelos porque, de lo contrario, pueden dañar el trabajo o su propio cuerpo.

## Operaciones de cepillado de alambre

- Tenga en cuenta que el cepillo arroja cerdas de alambre incluso durante el funcionamiento normal. No sobrecargue los cables aplicando una carga excesiva al cepillo. Las cerdas de alambre pueden penetrar fácilmente la ropa ligera y / o la piel.
- Se recomienda el uso de un protector para cepillar con alambre. La rueda de alambre o el cepillo pueden expandirse en diámetro debido a la carga de trabajo y las fuerzas centrífugas.

## Otros riesgos

Incluso cuando la herramienta eléctrica se utiliza según lo prescrito, no es posible eliminar todos los factores de riesgo residuales:

- a. Defectos de salud resultantes de la emisión de vibraciones si la herramienta eléctrica se utiliza durante un período de tiempo más prolongado o si no se gestiona y mantiene adecuadamente.
- b. Lesiones y daños a la propiedad debido a accesorios rotos que se rompen repentinamente.



### Precaución

Esta herramienta eléctrica produce un campo electromagnético durante su funcionamiento. Este campo puede, en algunas circunstancias, interferir con los implantes médicos activos o pasivos.

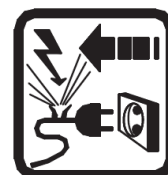

Para reducir el riesgo de lesiones graves, recomendamos a las personas con implantes médicos que consulten a su médico antes de utilizar esta herramienta eléctrica.

Si el cable está dañado o cortado durante el trabajo, no toque el cable, desconecte inmediatamente la herramienta. Nunca use la máquina con un cable dañado.

La máquina no debe estar húmeda y no debe utilizarse en un ambiente húmedo.



### Atención

Trabajar de forma segura con esta máquina sólo es posible cuando se lee completamente la información de funcionamiento o seguridad, y se siguen estrictamente las instrucciones contenidas en ella.



## Datos técnicos

Ficha técnica	
<b>Voltaje</b>	220-240V
<b>Frecuencia</b>	50/60Hz
<b>Potencia</b>	1400W
<b>Velocidad sin carga</b>	1500-4500/min
<b>Diámetro de disco</b>	180mm
<b>Clase de aislamiento</b>	Doble aislamiento <input type="checkbox"/>
<b>Peso</b>	3,5 kg

## Descripción del producto

1. Interruptor encendido/apagado
2. Mango auxiliar
3. Bloqueo del eje
4. Soporte de pulido de lana y almohadilla de pulido
5. Control de velocidad variable para diferentes usos



*Nota: No todos los accesorios ilustrados o descritos tienen por qué estar incluidos en la entrega estándar.*

## Puesta en funcionamiento



### Atención

Cuando utilice herramientas eléctricas, observe siempre las siguientes reglas básicas de seguridad.

La operación segura de la máquina requiere que lea el manual del usuario, las instrucciones de seguridad y las cumpla antes de usar la máquina por primera vez. También debe observar las reglas generales de seguridad. Es posible que desee que un profesional le demuestre cómo usar la máquina antes de usarla.

- Utilice siempre gafas de seguridad, ropa de trabajo y guantes.
- Use una máscara contra el polvo.
- Asegure el elemento a trabajar para evitar que gire.



- Siempre apague la máquina cuando coloque la muela pulidora/cepillo de acero.
- Utilizar siempre el mango auxiliar.
- Recuerde siempre pararse sobre una superficie estable.
- Nunca utilice la máquina bajo la influencia de alcohol, medicamentos o sustancias similares.
- Proteja la máquina de la humedad.
- Guarde siempre la herramienta fuera del alcance de los niños. Nunca la use cuando personas ajenas a la zona de trabajo se encuentren cerca.
- Nunca sobrecargue la máquina.
- Compruebe periódicamente que todos los tornillos estén apretados.
- Nunca use sus manos para asegurar el artículo mientras está perforando.
- Mantenga los dedos y similares alejados de las piezas giratorias.
- Verifique que la fuente de alimentación sea 220-240V 50/60Hz o 110-120V~50/60Hz [Un voltaje incorrecto dañará la máquina y la garantía quedará anulada].

## Montaje

Retire con cuidado la máquina de su embalaje. Compruebe que ha quitado todas las piezas del embalaje.

## Sustitución de la rueda de pulido/cepillo de acero

- Corte la alimentación de la máquina quitando el enchufe de la toma de corriente.
- Mantenga presionado el bloqueo del eje (3).
- La rueda de pulido debe estar centrada en el disco después del reemplazo.
- Después del reemplazo, haga funcionar la máquina durante 1 minuto para comprobar que el disco/cepillo está firmemente sujeto.

## Para usar la lijadora

- Conecte la máquina a 220-240V~50/60Hz o 110-120V~50/60Hz en la toma de corriente.
- Sostenga la máquina con ambas manos.
- Pulse el interruptor de encendido (1).
- Deje siempre la máquina en marcha durante un momento para comprobar que la rueda está bien sujeta.
- Baje con cuidado la máquina sobre el artículo y sosténgala en un ángulo de 150°.

# Mantenimiento y solución de problemas

- Desenchufe la toma de corriente cuando la máquina no esté en uso.
- La máquina está diseñada para usar sin problemas por un largo período de tiempo con mínimo mantenimiento.
- La limpieza regular de la máquina junto a su uso correcto, prolongará la vida útil de la misma.
- Limpie la máquina con regularidad.

## Mantenimiento

Asegúrese de que la herramienta esté desconectada de la corriente antes de realizar cualquier tipo de mantenimiento.

- Mantenga las ranuras de ventilación limpias y libres de obstrucciones. Si es posible, sople aire comprimido en las rejillas de ventilación para eliminar el polvo interno (se deben usar lentes de seguridad al realizar este proceso).
- Mantenga la carcasa exterior de la herramienta limpia y libre de grasa. No lave con agua ni use solventes ni abrasivos. Utilice solo jabón suave y un paño húmedo para limpiar la herramienta. Nunca deje que entre líquido en el interior de la herramienta. Nunca sumerja ninguna parte de la herramienta en un líquido.
- Almacene siempre su herramienta eléctrica en un lugar seco y seguro.

### Solución de problemas

Aunque su nueva herramienta es realmente muy simple de utilizar, si tiene problemas, verifique lo siguiente:

- Si no está funcionando, verifique el suministro de energía en el enchufe de conexión a la red eléctrica.
- Si el disco se tambalea o vibra, verifique que está correctamente colocado.
- Si hay indicios de que el disco está dañado, no lo utilice ya que puede desintegrarse, retírelo y sustitúyalo por uno nuevo. Deseche los discos viejos de manera correcta y responsable.

## Medio ambiente



- No deseche los aparatos eléctricos como residuos municipales sin clasificar, use instalaciones de recolección separadas.
- Comuníquese con su autoridad local para obtener información sobre los sistemas de recolección disponibles.
- Si los aparatos eléctricos se desechan en vertederos, las sustancias peligrosas pueden filtrarse al agua subterránea y entrar en la cadena alimentaria, dañando su salud y bienestar.
- Recicle las materias primas en lugar de desecharlas como desperdicio.
- La máquina, los accesorios y el embalaje deben clasificarse para un reciclaje respetuoso con el medio ambiente.

# Despiece

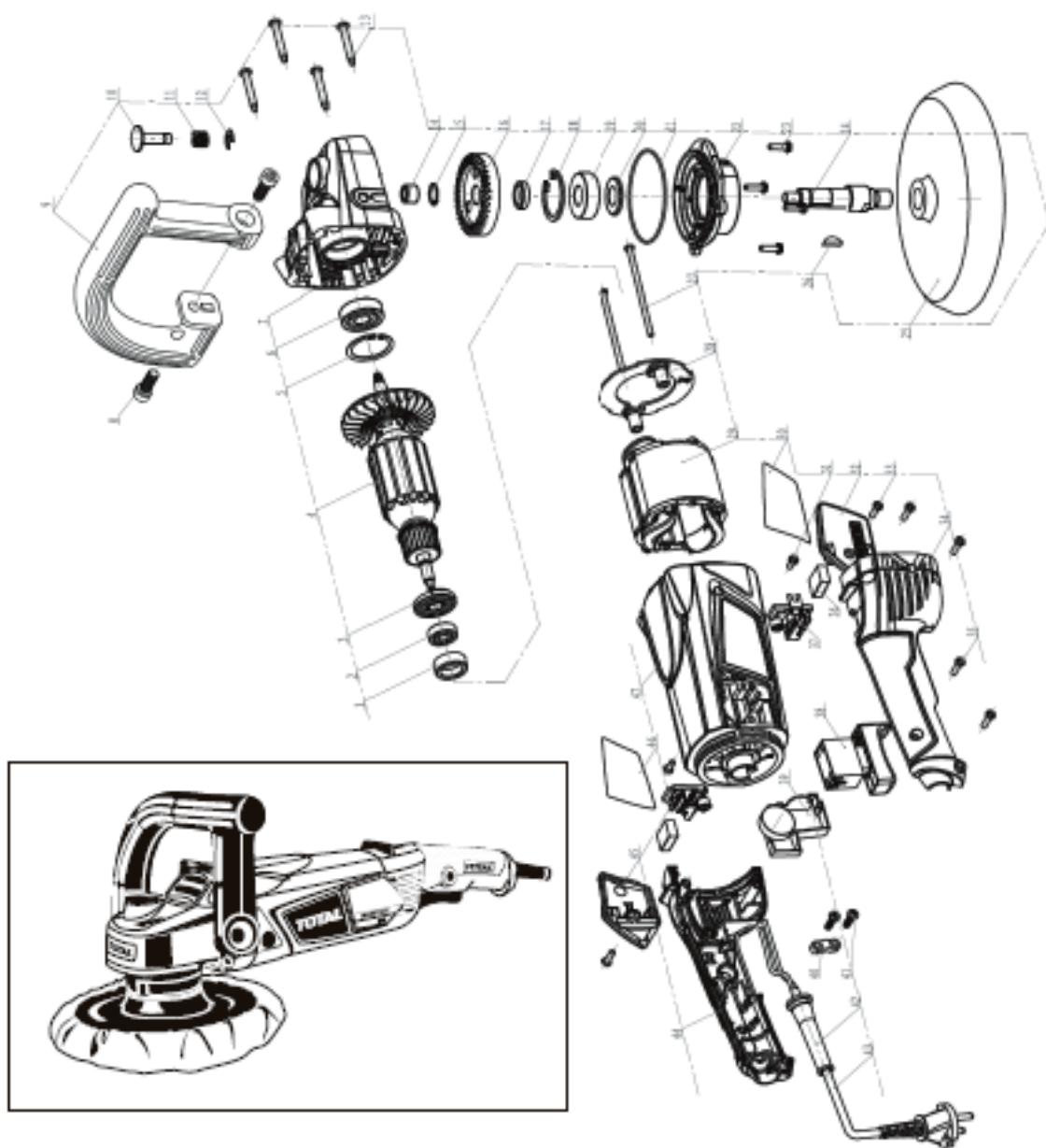

# TOTAL

One-Stop Tools Station

TOTAL

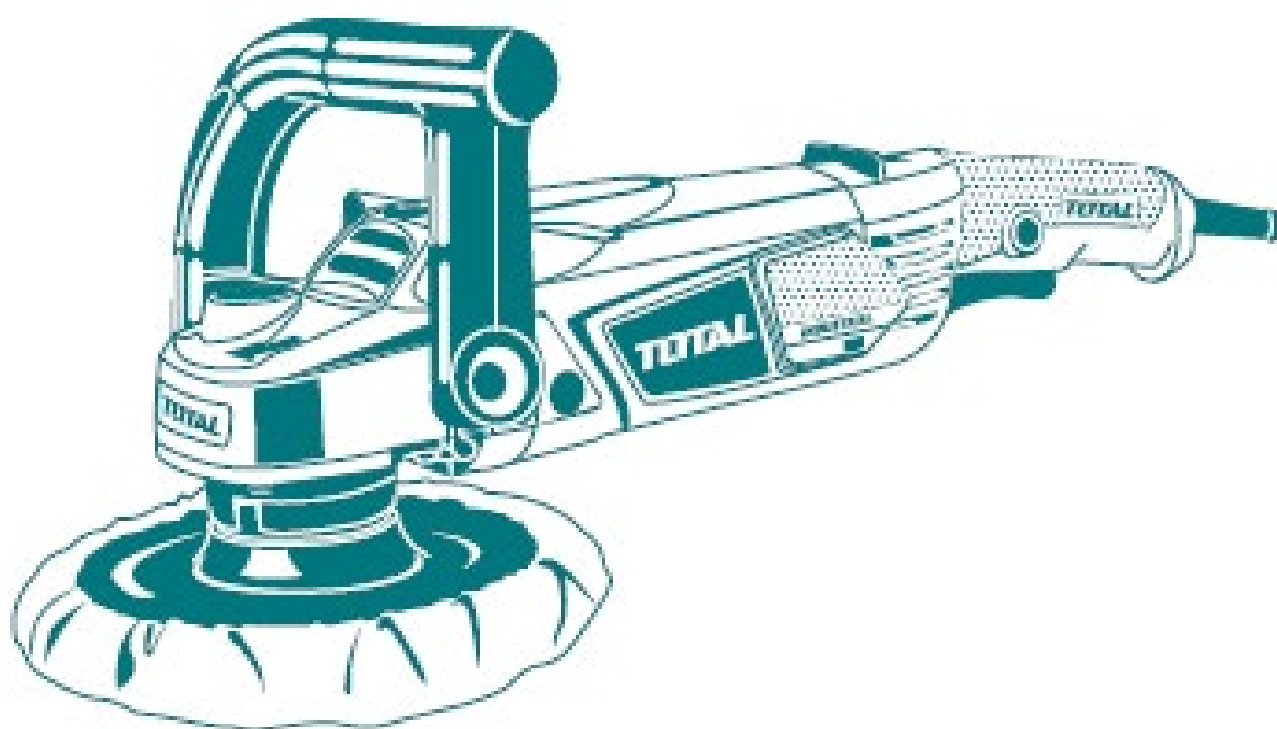

**PULIDORA**

**1400W**